

コンパクトスタンダードモデル

- ケースに負担をかけないサイドベルト方式を採用。
- ハンドル操作で簡単にサイズ調整が行えます。
- 各種オプションの取付が可能です。

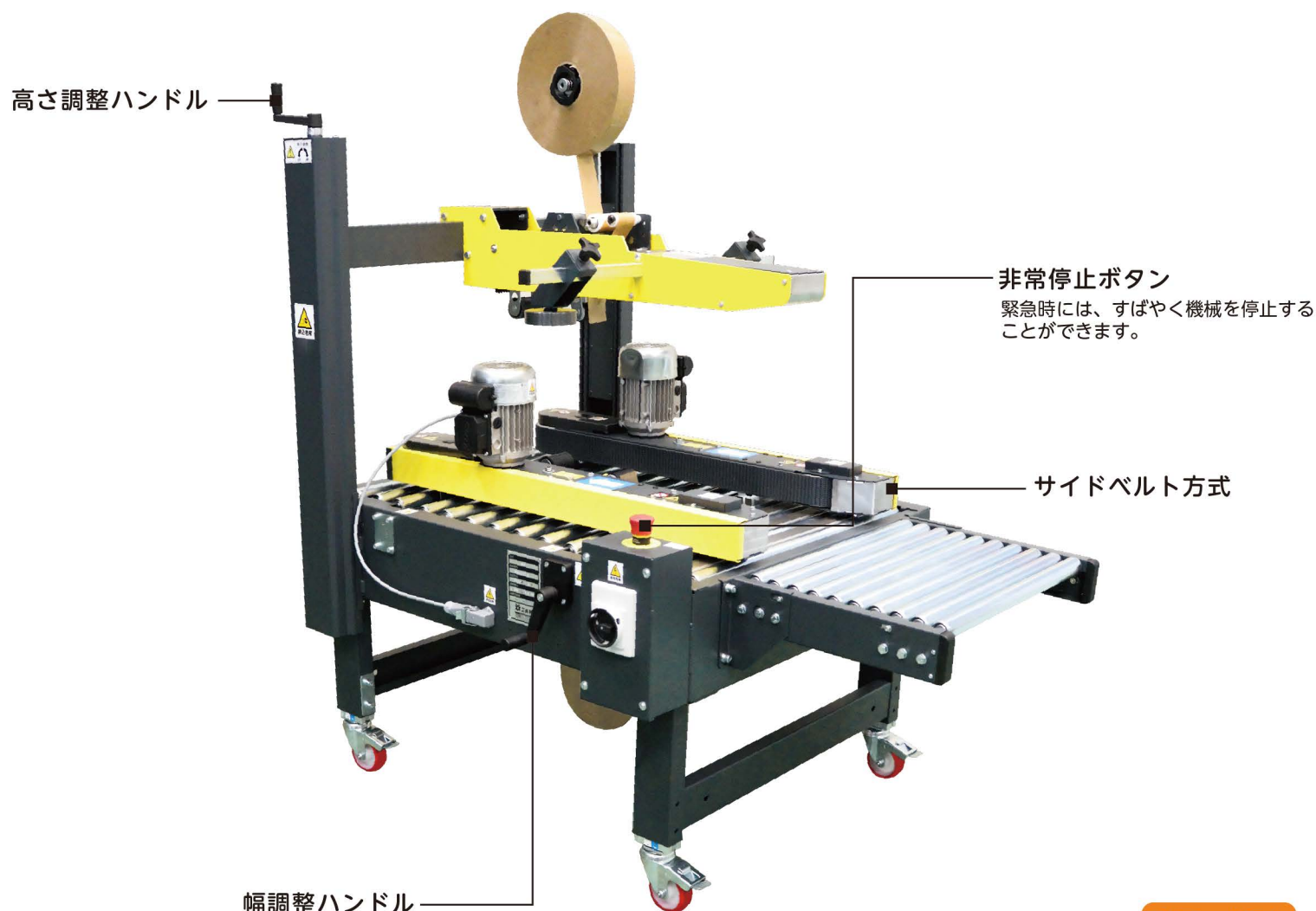

動画でご紹介



※コンベヤ部分はオプション(別売)です。

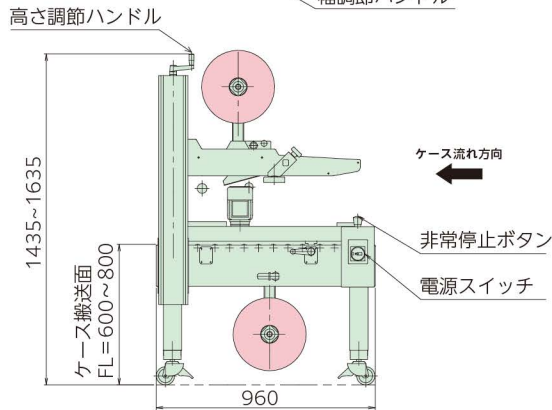
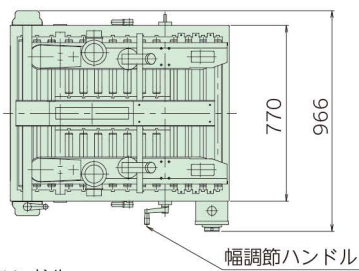

品名コード	KE-S8
機械サイズ	機長(L) = 960mm 機幅(W) = 944mm 機高(H) = 1435~1635mm
重量	機械本体約130kg
ケースサイズ	長さ(L) = 200~1000mm 幅(W) = 140~500mm 高さ(H) = 80~500mm
消費電力	3相 AC200V, 50/60Hz, 0.37kw 1.76A
能力	最大1200ケース/時(20ケース/分)
テープ幅	36~50mm

※上記仕様は使用条件により異なります。

中箱	K11 テープ幅 36-50mm	サイド ベルト	サイズ調整 手動	上下 I貼り
----	------------------------	------------	-------------	-----------

特長

- ① ケースに負担をかけないサイドベルト方式を採用。
- ② ハンドル操作で簡単にサイズ調整が行えます。
- ③ 各種オプションの取付が可能です。

オプション例

- 捺印機
- インクジェット機
- ケースエレクター『F105』
- 逆仕様対応

フラップ折込

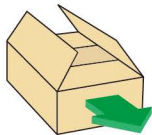

手動

供給

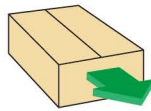

手動

搬送方法

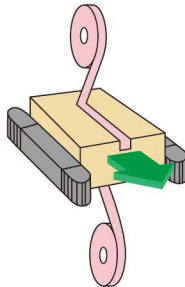

サイドベルト方式

テープシール

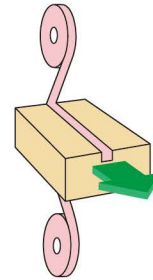

上下I貼り

最終荷姿

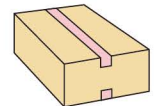

siat MAILLIS F105 ケースエレクター 自動ケース組立機

- ケースの底フラップを自動的に立体化します。ガイドバーでケースをきちんと保持します。
- 立体化したケースは、搬出ボタンでカートンシーラーへ供給されます。



組み合わせ推奨機種 ■ S8 ■ SK20

動画で紹介



※詳細は営業担当にお問い合わせください。



組み合わせ例: カートンシーラー『S8』+ ケースエレクター『F105』

品名コード	KE-F105
機械サイズ	機長(L) = 1294~1614mm 機幅(W) = 720mm 機高(H) = 798~928mm
重量	機械本体約80kg
ケースサイズ	長さ(L) = 200~530mm 幅(W) = 100~490mm 高さ(H) = 120~500mm
エア消費能力	0.6MPa(6Kgf/cm ²) 115Nℓ/min 最大300ケース/時(5ケース/分)

※上記仕様は使用条件により異なります。